

CLS-CH

سویچ خازنی سیم بکسلی



کاربرد: صنایع سیمان، آرد، غلات، خوراک دام
 CLS-CH به منظور آشکارسازی حداقل و حداکثر سطح مواد جامد در مخازن طراحی گردیده است. دستگاه به شکل عمودی در سقف مخزن نصب شده و دارای وزنه استیل متصل به کابل (پرآب) می باشد. هنگامی که پرآب دستگاه در هوا با دی الکتریک ۱ قرار دارد، نوسان ساز داخلی آن خاموش است، به محض تماس مواد با سر حساس، نوسان ساز داخلی به کار افتاده و موجب جذب رله دستگاه می شود.

برای کاربرد صحیح، می بایست حساسیت دستگاه را با مواد داخل مخزن تنظیم نمود. عملکرد دستگاه وابسته به جنس دیواره مخزن نبوده و از CLS-CH می توان در مخازن فلزی، سیمانی و پلاستیکی استفاده نمود.

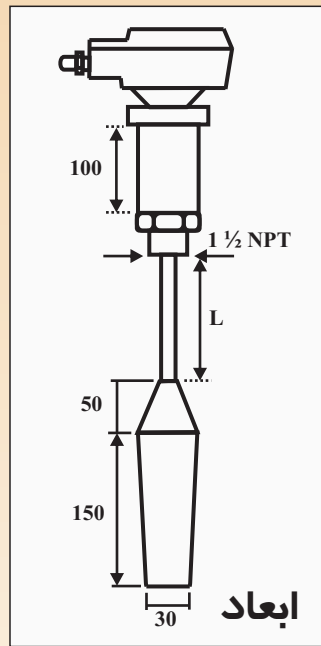
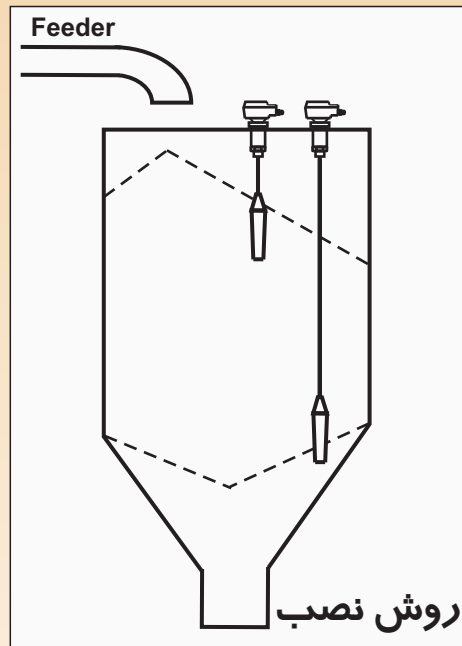

مشخصات فنی

20meters	حداکثر طول کابل
PG13.5	گلندها
100°C	حداکثر دمای مخزن
0~70°C	دمای کار دستگاه (دمای محیط)
200Kgf	حداکثر نیروی کشش کابل
Spdt Relay	خروجی
1.5" Thread	نحوه اتصال
Aluminium	پوسته
P.V.C	روکش کابل
1Sec	تاخیر قطع و وصل
15~30VDC/110VAC 50Hz/220VAC 50Hz	تغذیه